

**HYUNDAI**  
POWER PRODUCTS

**ELETTROPOMPA**  
**COD.35610A - 35611A**  
**MOD.MQ250 - MQ750**

**MANUALE D'USO E MANUTENZIONE - ISTRUZIONI ORIGINALI**

**Leggere attentamente il manuale di istruzioni prima di utilizzare il prodotto. Conservare per consultazioni future.**

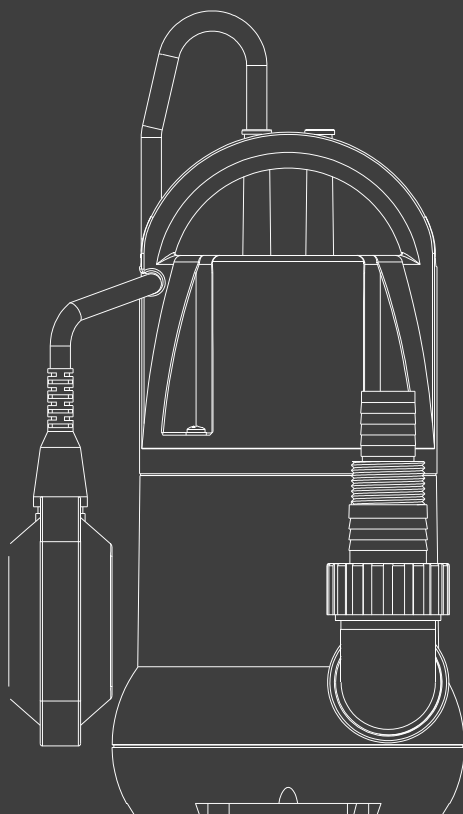



Gentile Cliente,  
grazie per avere scelto un prodotto Hyundai Power Products.

I nostri prodotti sono costruiti con i più elevati standard qualitativi per permettere una esperienza di uso semplice, piacevole e sicura.

E' importante dedicare qualche momento alla lettura di questo libretto di istruzioni: le informazioni che seguono sono fondamentali per la sicurezza e per ottenere il massimo delle potenzialità del prodotto.

In caso di necessità, per qualsiasi chiarimento o consiglio, siamo a disposizione ai recapiti riportati in fondo a questo libretto: saremo felici di aiutare e risolvere qualsiasi genere di problema grazie ai nostri tecnici specializzati.

Grazie per la preferenza!

Vinco Srl  
Licenziatario ufficiale Italia  
Hyundai Power Products

Gentile cliente,

La ringraziamo per avere scelto HYUNDAI

Leggere queste istruzioni per l'uso prima di utilizzare l'apparecchio per la prima volta!

Questo manuale contiene tutte le informazioni necessarie per utilizzare in modo sicuro questo apparecchio e prevedono prolungare la sua durata nel tempo.

Assicurati di osservare tutte le informazioni di sicurezza incluse in queste istruzioni!

### **Destinazione d'uso**

L'apparecchio è destinato per il pompaggio di acqua piovana, acqua dolce, acqua della rete idrica, di piscine con cloro.

Non deve essere utilizzata per la fornitura di acqua potabile o per il pompaggio di prodotti alimentari, liquidi infiammabili, sostanze aggressive o pericolose, sostanze che possono esplodere i liquami fecali.

L'apparecchio non è adatto per uso commerciale o industriale.

L'apparecchio non è adatto per il funzionamento continuo (ad esempio circolazione permanente in sistemi di filtraggio).

Non è adatto anche per l'uso con liquidi contenenti materiali abrasivi (ad esempio sabbia) o contenenti miscele di sporczia, sabbia, fango o argilla.

Ogni altro uso è da considerarsi improprio.

Danni imprevedibili si possono verificare a causa di improprio utilizzo, modifiche all'apparecchio o per l'utilizzo di parti che non sono state testate e approvate dal produttore!

Cosa significano i simboli utilizzati nella guida?

Avvisi di pericolo e le informazioni sono chiaramente indicate in queste istruzioni per l'uso.

Il seguente simboli sono usati:

## NORME DI SICUREZZA GENERALI

- Per utilizzare l'apparecchio in modo sicuro, l'utente deve aver letto e compreso le istruzioni per l'uso prima di utilizzare l'apparecchio per la prima volta.
- Tenere sempre le istruzioni per l'uso a portata di mano.
- In caso di vendita o cessione dell'apparecchio, è inoltre necessario consegnare queste istruzioni per l'uso.
- Rispettare le istruzioni di sicurezza! In caso contrario possono essere possibile danni al prodotto e/a persone o cose.
- Non utilizzare l'apparecchio in aree potenzialmente esplosive o in prossimità di liquidi infiammabili o gas!
- Non toccare la spina con le mani bagnate! Staccare sempre la spina tirando la spina e non il cavo.
- Il collegamento deve essere effettuato a prese con messa a terra che sono state installate correttamente e testate. La tensione di rete e fusibili devono essere conformi ai dati tecnici.
- Durante il funzionamento di piscine, vasche da giardino e simili, l'apparecchio deve essere dotato di un interruttore di correnti di guasto (differenziale) con una corrente di guasto di progetto non più di 30 mA.
- Non piegare, schiacciare, trascinare o guidare sopra il cavo di alimentazione; la protezione contro i bordi taglienti, calore.
- Non utilizzare cavi di prolunga.
- Staccare la spina prima di tutti i lavori sull'apparecchio.
- Non installare e accendere l'apparecchio se ci sono persone o animali in contatto con essa.
- I bambini i giovani di età inferiore ai 16 anni non devono utilizzare questo apparecchio, e deve essere tenuto lontano quando è in funzione.
- Le riparazioni devono essere eseguite esclusivamente da un elettricista qualificato.

Se le riparazioni vengono effettuate in modo non corretto, vi è il pericolo che il liquido che penetra nella parte elettrica dell'apparecchio provochi danni gravi alla elettropompa e possa mettere in grave pericolo chi la utilizza con il rischio di forti scosse di corrente elettrica che possono provocare la morte.

## INSTALLAZIONE E MESSA IN SERVIZIO

Legare con una corda sufficientemente lunga e resistente alla maniglia prima dell'uso.

La pompa è immersa nel liquido questa corda è necessaria poter recuperare la pompa è indispensabile che sia ben fissata alla maniglia.

Collegare il tubo di mandata alla pompa usare un tubo dell'acqua della sezione adatta per un uso occasionale.

L'impiego di tubi rigidi con una valvola di non ritorno è raccomandato per l'uso in un punto fisso. Questo previene il ritorno di flusso del liquido in fase di spegnimento.

- Linea di pressione a vite sulla presa di mandata

Tutti i collegamenti a vite devono essere sigillati con nastro sigillante filo (ad es Teflon® nastro).

- Quando si utilizza un tubo flessibile, avvitare un adattatore al tubo adatto sul raccordo di mandata

- Spingere il tubo saldamente l'adattatore del tubo e fissarlo con una fascetta.

### Installazione

L'apparecchio necessita di una superficie di almeno 50 × 50 cm (galleggiante deve essere in grado di muoversi liberamente in modo che funzioni correttamente).

L'apparecchio può essere sommerso sotto l'acqua fino alla profondità massima di 7 metri

Installare l'apparecchio in modo che le aperture di aspirazione non possono essere bloccati da corpi estranei. Assicurarsi che l'apparecchio sia stabile.

Nota:

In caso di uso continuo della pompa la corda deve essere controllati regolarmente in quanto può decadere e rompersi nel corso del tempo.

1. Maniglia per il trasporto
2. galleggiante regolazione dell'altezza interruttore
3. Cavo di alimentazione e spina
4. Interruttore Galleggiante
5. Tubo di mandata
6. Corpo della pompa

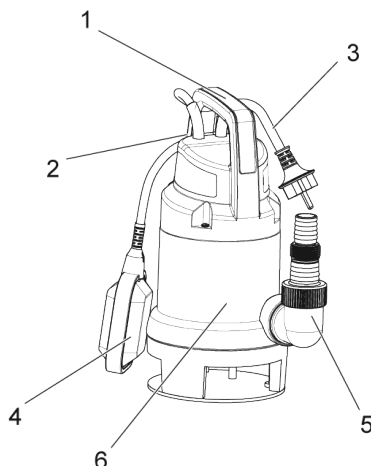

## OPERAZIONI PRELIMINARI

-Sommergere la pompa nel liquido da erogare in modo inclinato per farsi che non si formi una sacca d'aria nella parte inferiore dell'apparecchio. Lasciare la pompa sul fondo del contenitore del liquido. Utilizzare una corda robusta da attaccata alla maniglia della pompa.

Stringere la fine della corda saldamente ad un appiglio resistente ed idoneo.

La pompa può essere azionata una volta legata e sospesa all'interno del pozzo.

### **Nota:**

Non mettere in funzione la pompa senza tubo di mandata in pressione

Evitare la torsione pompa attorno al suo asse longitudinale.

Dopo che l'apparecchio è stato collegato alla rete elettrica, la pompa può lavorare.

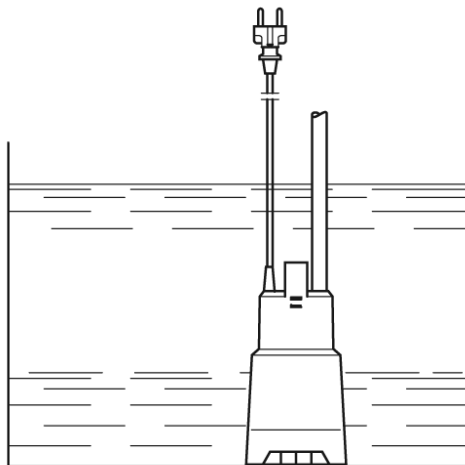

### **Rischio di danni all'apparecchio!**

L'interruttore a galleggiante deve essere in grado di muoversi in modo che la pompa non si metta in funzione a secco.

## PULIZIA E MANUTENZIONE

- Ad ogni uso controllare che il cavo di alimentazione e la corda che di ancoraggio non siano danneggiate.
- Controllare il corretto funzionamento del galleggiante, sollevare e scuotere l'interruttore per controllare il libero movimento delle sfere metalliche contenute al suo interno.

### **Pulire l'apparecchio esternamente**

Risciacquare con acqua pulita.

Rimuovere lo sporco ostinato con un pennello e un detergente.

Immergere la pompa in un contenitore con acqua pulita e accendere per un breve tempo per sciacquare l'interno della pompa.

### **Pulizia della zona di aspirazione**

- Pulire tutte le parti interne accessibili della carcassa. Rimuovere le fibre che sono avvolti intorno al rotore albero. Rimuovere la sporcizia ostinata con un pennello e dello sgrassabinte.

### **Nota:**

Prima di utilizzare di nuovo la pompa, lasciarla in "ammollo", in modo che eventuali residui di sporco non blocchino l'apparecchio.

### **ATTENZIONE - PERIODO INVERNALE**

Se vi è il rischio di gelo, smontare l'apparecchio e accessori, pulirli e conservare in un luogo al riparo dal gelo. **Rischio di danni all'apparecchio! non mettere in funzione con acqua gelata o temperature sotto lo zero, questo causa la rottura delle parti interne della pompa.**

### **Smaltimento dell'apparecchio (RAEE)**



I prodotti che sono contrassegnati con il simbolo RAEE

riportato a lato non devono essere smaltiti presso centri di raccolta nella propria zona.

Si prega di verificare con le autorità locali circa le possibilità di corretto smaltimento e sulla ubicazione di tali centri.

### **Smaltimento degli imballi**

L'imballo è costituito da cartone e plastica corrispondentemente marcati che possono essere riciclati.

## GUASTI E RISOLUZIONE PROBLEMI

Difetti minori sono spesso sufficienti a causare un malfunzionamento.

Nella maggior parte dei casi, sarete in grado di sistemare questi problemi in modo autonomo.

Iniziare facendo riferimento alla tabella riportata di seguito prima di contattare il nostro supporto tecnico.(335 144 11 69 - 345 89 23 376)

Malfunzionamento	Cause	Soluzione
Pompa non funziona	Rete assente ?	controllare cavi, spine, fusibili
	Il motore si surriscalda -temperatura del liquido troppo alta -girante bloccata da sporcizia	Eliminare la causa del surriscaldamento
	Salvavita scattato?	Contattare l'assistenza se il differenziale scatta nuovamente
	Motore difettoso?	Contattare assistenza tecnica
Il motore gira ma non pompa acqua	Aspirazione della pompa occulsa?	Eliminare la sporcizia o il materiale che la ostruisce.
	Pompa aspira aria	Mantenere la pompa in un angolo, mentre viene calata
		Accendere e spegnere la pompa diverse volte per espellere l'aria.
	Pompa bloccata da corpi estranei	Pulire la pompa dallo sporco
Quantità acqua pompa basso	Altezza di pescaggio troppo alta?	Rispettare caratteristiche massime di pescaggio.
	Tubo di mandata dell'acqua con sezione troppo piccola?	Usare diametro corretto.
	Tubo di mandata bloccato?	rimuovere blocco
	Bocchette di aspirazione acqua bloccate.	rimuovere blocco
	Perdita di pressione sul tubo di mandata?	Controllare le connessioni e le fascette e serrarle bene.
Pompa emette molto rumore	La pompa aspira aria?	Assicurarsi che ci sia liquido sufficiente.
		Calare la pompa con attenzione in un angolo per evitare che aspiri aria.



## **COD.35610A / MOD.MQ250**

<b>POTENZA</b>	<b>250 W</b>
<b>ALIMENTAZIONE</b>	<b>ELETTRICA</b>
<b>TENSIONE</b>	<b>230V/50HZ</b>
<b>PORTATA</b>	<b>6000 L/H</b>
<b>PREVALENZA</b>	<b>6 M</b>
<b>PROFONDITÀ DI ASPIRAZIONE</b>	<b>MAX 7 M</b>
<b>ASPIRAZIONE ACQUE</b>	<b>CHIARE</b>

---

## **COD.35611A / MOD.MQ750**

<b>POTENZA</b>	<b>750 W</b>
<b>ALIMENTAZIONE</b>	<b>ELETTRICA</b>
<b>TENSIONE</b>	<b>230V/50HZ</b>
<b>PORTATA</b>	<b>13000 L/H</b>
<b>PREVALENZA</b>	<b>9,5 M</b>
<b>PROFONDITÀ DI ASPIRAZIONE</b>	<b>MAX 7 M</b>
<b>ASPIRAZIONE ACQUE</b>	<b>CHIARE</b>

## Condizioni di Garanzia e Assistenza

Fatte salve le “condizioni di decadenza della garanzia legale” riportate in questo libretto, il Rivenditore Hyundai Power Products applicherà le condizioni previste dalla normativa in vigore.

Vinco Srl, in qualità di Licenziatario per l'Italia dei prodotti Hyundai Power Products, applica una garanzia commerciale a supporto dell'attività del Rivenditore.

Il Rivenditore e il Consumatore finale possono rivolgersi quindi direttamente al Centro di Assistenza Tecnica Vinco Srl per:

- **Informazioni tecniche su uso e manutenzione.**
- **Interventi relativi all'assistenza tecnica del prodotto**, quali riparazione o sostituzione del prodotto, qualora il cliente finale (12 mesi in caso di acquisto con fattura di beni strumentali) sia in possesso di documento di acquisto precedente i 24 mesi dalla data della presentazione della problematica. Il servizio è disponibile a pagamento anche per i prodotti fuori garanzia e comprende ritiro e riconsegna presso l'indirizzo del richiedente. L'Assistenza Tecnica Vinco Srl può demandare a terze parti lo svolgimento di operazioni di riparazione autorizzate.
- **Servizio di ritiro a domicilio.** Per alcune categorie di prodotto è prevista, quando indicato sulla confezione del prodotto, il servizio di ritiro a domicilio del Cliente, riparazione e riconsegna a titolo gratuito, per tutta la durata della garanzia legale. Il ritiro a domicilio viene accordato a insindacabile giudizio del servizio di Assistenza Tecnica Vinco Srl (fermi restando tutti gli altri obblighi di garanzia legale).
- **Invio a titolo gratuito di parti o ricambi** per prodotti in Garanzia legale. Tale invio viene deciso a insindacabile giudizio del servizio di Assistenza Tecnica Vinco Srl qualora riguardi la sostituzione di parti secondarie o con funzione estetica. Tutti i ricambi che riguardano la manutenzione

ordinaria (elenco indicativo non esaustivo: candele, filtri, oli) sono sempre a pagamento.

## **Assistenza Tecnica Vinco Srl – Hyundai Power Products**

E' possibile contattare l'Assistenza nei seguenti modi.

- **Compilando l'apposito Form sul sito [www.hyundaipowerproducts.it](http://www.hyundaipowerproducts.it)** alla sezione "Assistenza".  
Attenzione, per il ritiro a domicilio è necessario munirsi di codice di autorizzazione fornito contattando il Centro di Assistenza stesso, raggiungibile nei modi che seguono.
- **Call Center Tecnico.** Attivo tutti i giorni lavorativi negli orari 10-12/15-17:

**0141 176.63.15**

- **E-mail.** Per l'attivazione dei servizi di Assistenza o per conoscere lo stato di una riparazione:

**[assistenza@vincoasti.it](mailto:assistenza@vincoasti.it)**

per la richiesta di ricambi:

**[ricambi@vincoasti.it](mailto:ricambi@vincoasti.it)**

- **Fax.** Nel caso non fosse disponibile l'utilizzo di una casella e-mail è possibile inviare la propria richiesta di assistenza al numero:

**0141 35.12.85**

Assistenza Tecnica Vinco Hyundai Power Products, Viale Giordana 7, 10024 Moncalieri

**Attenzione: il servizio di Assistenza Tecnica non è aperto al pubblico. Contattare il numero telefonico 0141 176.63.15 per qualsiasi necessità.**



## DICHIARAZIONE CE DI CONFORMITÀ

(Ai sensi delle direttive EMC 2014/30/UE Allegato IV e LVD 2014/35/UE Allegato IV)

**VINCO S.r.l.**

**Piazza Statuto n.1 - 14100 Asti**

### DICHIARA

sotto alla propria responsabilità, che la seguente apparecchiatura identificata come:

Tipo:	Elettropompe
Modello:	MQ250, MQ750, MW750, MQ550, MQ550 INOX, MW750 INOX, MJP600
Marca:	HYUNDAI
Da numero di serie:	n.a.
Anno di fabbricazione:	2020

Soddisfa i pertinenti requisiti delle seguenti direttive:

LVD 2014/35/UE

EMC 2014/30/UE

RoHS 2015/863/UE del 31/03/2015, recante modifica dell'allegato II della direttiva 2011/65/UE del Parlamento europeo e del Consiglio per quanto riguarda l'elenco delle sostanze con restrizioni d'uso

Norme armonizzate:

EN 55014-1:2006+A1+A2

EN 55014-2:2015

EN 61000-3-2:2014

EN 61000-3-3:2013

EN 60335-1:2012+A11

EN 60335-2-41:2003+A1+A2

La persona autorizzata a costituire il fascicolo tecnico, stabilita nell'Unione Europea, è Daniele Nossa, presso VINCO S.r.l.  
Piazza Statuto n.1 - 14100 Asti, Italia.

Asti, 17/06/2020

Luogo e data

Legale rappresentante (Lidio Conti)

# **CERTIFICATO DI GARANZIA**

**Vinco s.r.l. - P.zza Statuto,1 - 14100 Asti - Italy**

Modello: \_\_\_\_\_ Codice: \_\_\_\_\_

Data di acquisto \_\_\_\_\_

## **QUESTO CERTIFICATO NON DEVE ESSERE SPEDITO MA CONSERVATO UNITAMENTE ALL'IMBALLO ORIGINALE**

La garanzia ha validità soltanto se corredata da **RICEVUTA FISCALE**,  
Vi consigliamo quindi di allegarla al presente certificato di garanzia.

La garanzia ha valore per un periodo di 2 anni dalla data di acquisto (un anno in caso di beni strumentali) e viene comprovata da un documento valido agli effetti fiscali, rilasciato dal venditore autorizzato, riportante la ragione sociale dello stesso e la data in cui è stata effettuata la vendita. Affinché la garanzia sia operativa, è necessario che il certificato di garanzia sia conservato unitamente ad uno dei documenti validi agli effetti fiscali riportante gli estremi identificativi del prodotto, e che entrambi siano esibiti in caso di intervento da parte di personale tecnico dei Centri Assistenza Autorizzati.

Questo certificato di garanzia si riferisce alle condizioni di Garanzia Convenzionali del Produttore nei confronti del Consumatore e non pregiudica i diritti della Garanzia Europea (previsti dalla Dlgs 206/2005 Codice del Consumo).

Per fruire del servizio di assistenza tecnica in garanzia, il consumatore può:

1. recarsi presso il punto vendita senza alcuna incombenza ulteriore; 2. richiedere il servizio aggiuntivo di assistenza con ritiro a domicilio. Il servizio è aggiuntivo e non sostitutivo rispetto a quello di cui al punto 1 e si applica solo alle tipologie di prodotti previste da Vinco. Invitiamo a contattare Vinco allo scopo di verificare se il prodotto possa usufruire di questo servizio.

All'interno del periodo di garanzia, Vinco S.r.l. si impegna a sostituire o riparare gratuitamente le parti componenti l'apparecchio che risultino difettose all'origine per vizi di fabbricazione, senza alcuna spesa per il consumatore.

Non sono coperte dalla garanzia tutte le parti che dovessero risultare difettose a cause di negligenza o trascuratezza nell'uso (mancata osservanza delle istruzioni per il funzionamento dell'apparecchio), errata installazione o manutenzione, manutenzione operata da personale non autorizzato, danni da trasporto, ovvero di circostanze che, comunque, non possono farsi risalire a difetti di fabbricazione dell'apparecchio. Sono esclusi dalle prestazioni in garanzia gli interventi inerenti l'installazione e l'allacciamento agli impianti di alimentazione nonché le manutenzioni citate nel libretto di istruzioni. Non sono inoltre coperti da garanzia le avarie causate da urti, manomissioni o installazioni improprie. Questo certificato di garanzia è valido solo se l'apparecchiatura è venduta ed installata sul territorio italiano (compresi la Repubblica di San Marino e la Città del Vaticano). La richiesta di intervento per riparazioni in garanzia verrà evasa con prontezza dagli organi competenti, compatibilmente con le esigenze di carattere organizzativo. Il produttore non potrà comunque rispondere di disagi dipendenti da eventuali ritardi nell'esecuzione dell'intervento. Il consumatore finale dovrà presentare l'apparecchio da riparare in garanzia presso il punto vendita, unitamente al documento fiscale di acquisto ed al certificato di garanzia. Il produttore declina inoltre ogni responsabilità per eventuali danni che possano, direttamente o indirettamente, derivare a persone, cose ed animali domestici in conseguenza della mancata osservanza di tutte le prescrizioni indicate nell'apposito Libretto Istruzioni e concernenti specialmente le avvertenze in tema di installazione, uso e manutenzione dell'apparecchio. Qualora l'apparecchio venisse riparato presso uno dei Centri Assistenza Autorizzati indicati dal produttore, i rischi di trasporto relativi saranno a carico dell'utente nel caso di invio diretto ed a carico del Servizio nel caso di ritiro presso l'utente.

**HYUNDAI**  
POWER PRODUCTS

**Importato e Distribuito da Vinco S.r.l.**  
Pzza Statuto,1 – 14100 Asti (AT) ITALY  
Tel: +39 0141 351284 Fax: +39 0141 351285  
E-mail: [info@vincoasti.it](mailto:info@vincoasti.it) - [www.vincoasti.it](http://www.vincoasti.it)

**CENTRO RICAMBI E ASSISTENZA:**  
Viale Giordana, 7 - 10024 Moncalieri (TO) - ITALIA Tel: +39 0141/1766315  
Assistenza e-mail: [assistenza@vincoasti.it](mailto:assistenza@vincoasti.it) - Ricambi: [ricambi@vincoasti.it](mailto:ricambi@vincoasti.it)

MADE IN CHINA